

## Montáž štítového kování Holar

Štítové kování Holar se připevňuje ke dveřnímu křídlu pomocí dvou vrtů (při objektovém použití se vruty dají nahradit zalamovacími šrouby, které procházejí skrz dveřní křídlo a zajišťují ještě lepší fixaci). Při montáži dbáme na to, aby **čtyřhran** procházející zámekem byl vycentrován (na obou stranách byl rovnoměrně hluboko v klice). Nejprve dotáhneme čtyřhran na jedné straně kování a prostrčíme otvorem v zámku skrz dveře. Druhou polovinu kování nasuneme na čtyřhran z druhé strany. Celková montáž štítového kování je méně náročná než u kování rozetového. Montáž probíhá bez použití montážní šablony, po dotažení vrtů (nebo zalamovacích šroubů) je ještě zapotřebí dotáhnout z obou stran dveřního křídla červík na klice a montáž je kompletní.

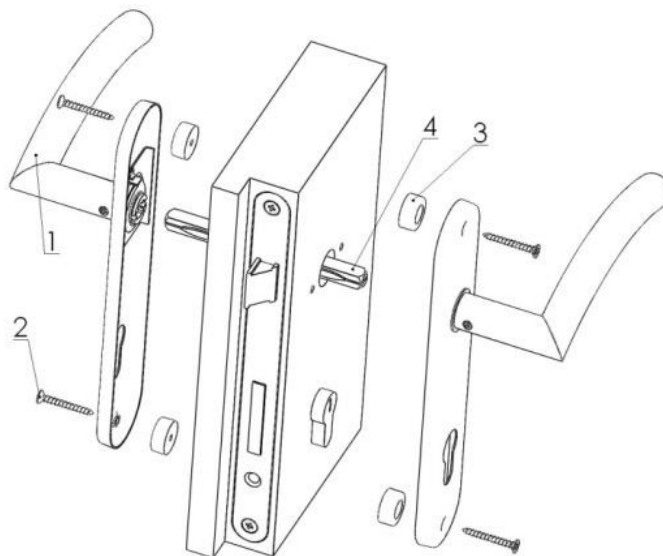

Po namontování je vhodné spojovací materiál občas **dotáhnout** z důvodu dokonalého dosednutí kování na dveřní křídlo. Frekvence dotahování je individuální a nelze ji s přesností určit. Z pravidla záleží na způsobu montáže, váze dveří, frekvenci otevírání dveří atd. Nedotahovat „červík“ na maximum, aby nebránil správnému chodu kliky.

Kování je určeno pro dveře tloušťky 38-43mm.